

Zusatzscheinwerfer  
Fernscheinwerfer

## EINBAU HINWEISE

mit Einbausatz 0332 097 085

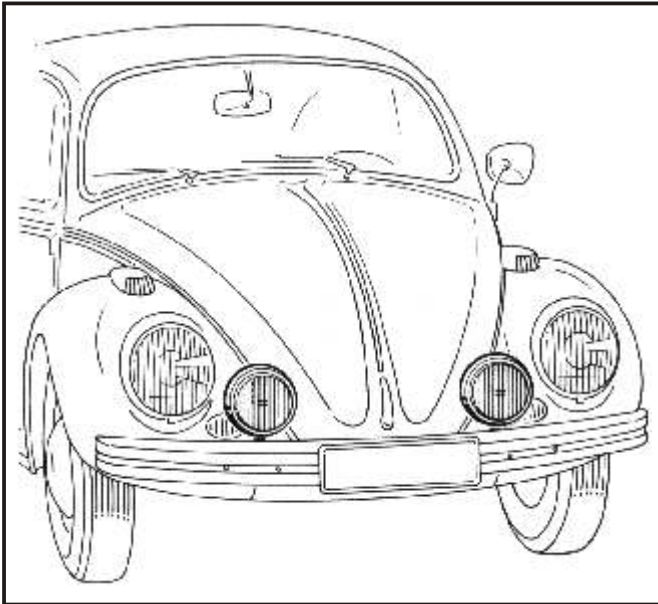

**Bild 1** Zwei runde Scheinwerfer mit Befestigungshaltern über der Stoßstange angebaut (siehe Bild 3).

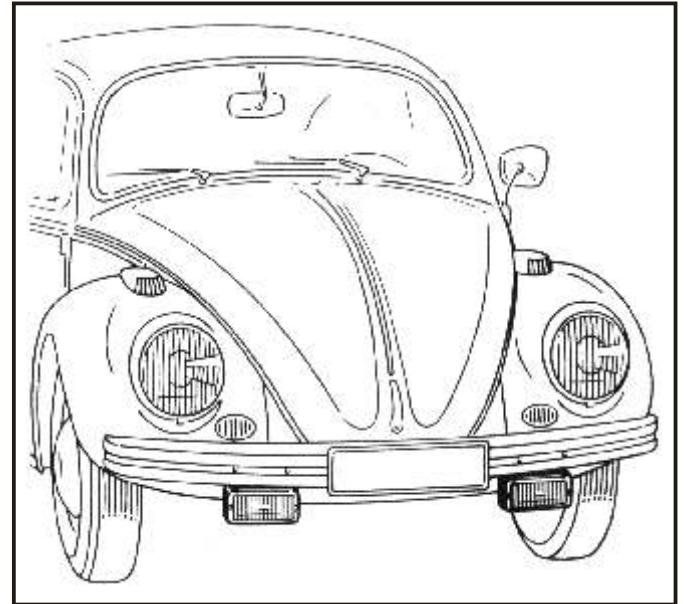

**Bild 2** Zwei rechteckige Scheinwerfer mit Befestigungshaltern unter der Stoßstange angebaut (siehe Bild 3).

Bezüglich der Einstellung und Benutzung der Nebelscheinwerfer und Fernscheinwerfer sind die Vorschriften der StVZO § 52 und StVO § 33 zu beachten.

SCHEINWERFER	EINBAU- UND BEFESTIGUNGSTEILE	BESTELLNUMMER
<p><b>Bosch Nebelscheinwerfer</b> Anbau stehend (nach Bild 1) rund, 140 mm Ø rechteckig 145 x 75 mm Anbau hängend (nach Bild 2) rechteckig 145 x 75 mm</p>	<p><b>Einbausatz vollständig:</b> bestehend aus: Leitungssatz mit Relais, Zugschalter und Befestigungshaltern</p>	<p><b>0 332 097 085</b></p>
<p><b>Bosch Halogen-Fernscheinwerfer</b> <b>Bosch Weitstrahler</b> (in Deutschland nicht zugelassen) Anbau stehend (nach Bild 1) rund, 140 mm Ø rechteckig 145 x 75 mm Anbau hängend (nach Bild 2) rechteckig 145 x 75 mm</p>	<p><b>Befestigungshalter allein</b>  (Schaltbild für Nebelscheinwerfer umseitig, Schaltbild für Fernscheinwerfer und Weitstrahler liegt den Scheinwerfern bei. Bei Fernscheinwerfern Zugschalter nicht verwenden.)</p>	<p><b>1 301 332 195</b></p>

Bestellnummern und Abbildungen der Scheinwerfer sowie der dazugehörigen Glühlampen siehe Verkaufsunterlagen ab 1. 8. 68.

R O B E R T B O S C H G M B H S T U T T G A R T

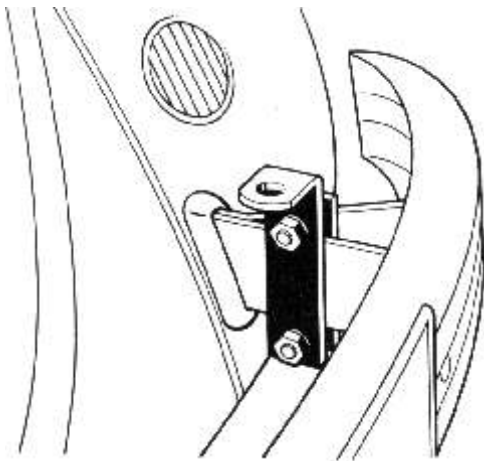

**Bild 3 Anbau des Halters für stehende Scheinwerfer. Bei Anbau der Scheinwerfer unter der Stoßstange (hängend), ist der Halter so zu befestigen, daß die Anbaufläche nach unten und außen zeigt.**

### Einbau mit Einbausatz

Im Kofferraum Verkleidung für Armaturenbrett abschrauben; Bodenpappe herausnehmen und Filzstreifen zurückschlagen.

Reserverad herausnehmen. Batterie abklemmen.

1. Nebelscheinwerfer mit Befestigungshaltern nach den Bildern 1 bis 3 anbauen.
2. Relais mit beiliegenden 4-mm-Schrauben neben der Sicherungsdose auf dem Kofferraumboden festschrauben. (Bild 4).
3. Befestigungsloch 8,5 mm Ø für Zugschalter ca. 100 mm links neben der Lenksäule von unten in das Armaturenbrett bohren und Schalter einsetzen. Weiße Leitungen vom Relais entlang dem Hauptkabelstrang nach vorn führen. Lange Leitung rechts, kürzere Leitung links verlegen. Löcher für Gummitüllen in Seitenwände bohren (9 mm Ø), weiße Kabel durchziehen und entlang den Stoßstangenträgern nach vorn verlegen.
4. Leitung von Klemme 56a (Fernlicht) der Sicherungsdose abziehen. Mitgelieferten Steckverteiler auf diese Klemme aufstecken und die eben abgezogene Leitung zusammen mit der blauen Leitung vom Relais anschließen.
5. Leitung von Klemme 58 (Standlicht) der Sicherungsdose abziehen. Mitgelieferten Steckverteiler auf diese Klemme aufstecken und die eben abgezogene Leitung zusammen mit der schwarzen Leitung vom Zugschalter anschließen.
6. Rote Leitung vom Relais an Sicherungsdose Klemme 30 (+) mit Steckverteiler anschließen. Sicherung 16 A einsetzen.

Leitungen festmachen, Filzstreifen zurückschlagen; Bodenpappe und Verkleidung für Armaturenbrett wieder anbringen und Reserverad einsetzen. Batterie anschließen. Nebelscheinwerfer nach Vorschrift einstellen.

Wir bitten Sie, diese Einbaudaten nur als günstigste Einbauvorschläge zu betrachten. Eine Gewähr für ihre Anwendung können wir infolge möglicher nachträglicher Veränderungen an dem Fahrzeug nicht übernehmen. Wir empfehlen in jedem Fall, die Einbaumöglichkeiten nachzuprüfen.

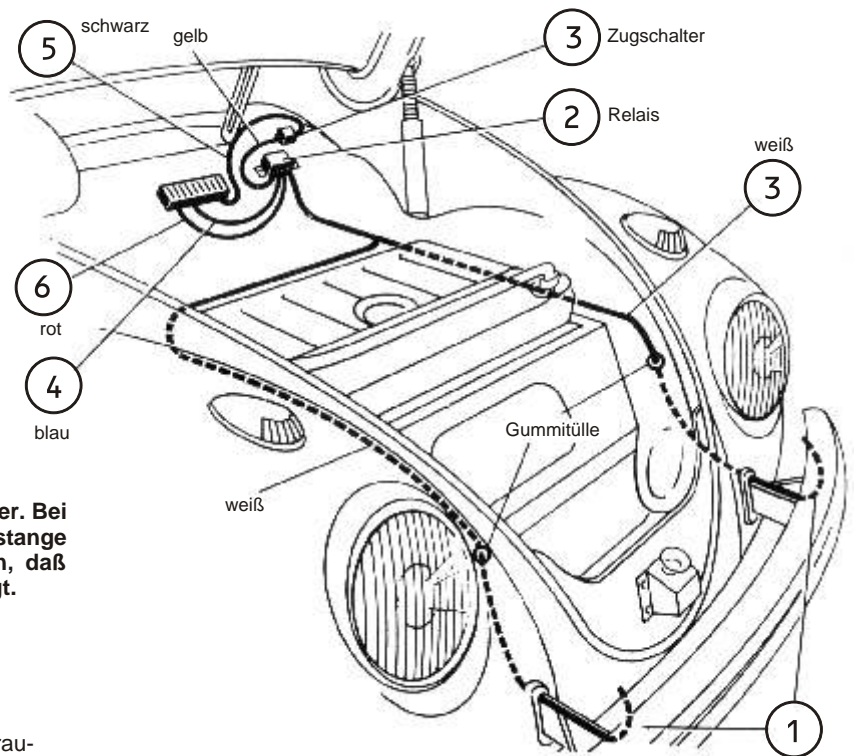

**Bild 4 Verlegung des Kabelsatzes.**

Die Ziffern geben die Reihenfolge der Arbeitsgänge an.

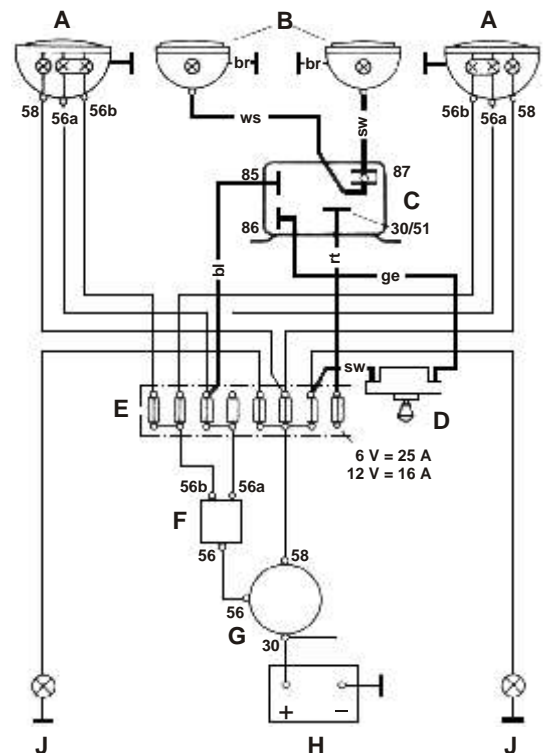

**Bild 5 Schaltbild für Nebelscheinwerfer.**

- |                       |  |
|-----------------------|--|
| A = Scheinwerfer      | H = Batterie                           |
| B = Nebelscheinwerfer | J = Schlußleuchte                      |
| C = Relais            | Kl. 30 = +                             |
| D = Zugschalter       | Kl. 56 a = Fernlicht                   |
| E = Sicherungsdose    | Kl. 56 b = Abblendlicht                |
| F = Abblendschalter   | Kl. 58 = Begrenzungslicht (Standlicht) |
| G = Lichtschalter     |  |

#### Kabelfarben

- |            |              |
|------------|--------------|
| bl = blau  | gr = grau    |
| br = braun | li = lila    |
| ge = gelb  | rt = rot     |
| gn = grün  | sw = schwarz |
|            | ws = weiß    |